



SCHOLPP
Der Systemdienstleister®

S-LK



S-LK
SCHOLPP LadeKran



Ladekran	Seite	1	LK 7,5 T
----------	-------	---	----------

Nutzlast: 7,00 t
Pritschenlänge: 5,50 m
Breite: 2,45 m
Ladehöhe unbeladen: 1,20 m

Ladekran
Arbeitsbereich: 360°
Abstützbreite: 6,10 m
Standort: Heilbronn

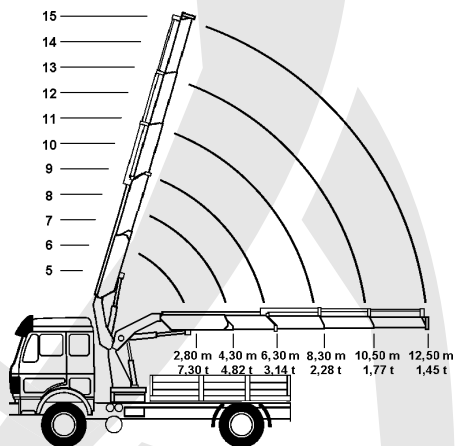



SCHOLPP
Der Systemdienstleister®

Infoline 01805 - 75 85 99

LK 8 T

Seite

2

Ladekran

Nutzlast: 8,00 t
Pritschenlänge: 6,10 m
Breite: 2,50 m
Ladehöhe unbeladen: 1,30 m

Ladekran
Arbeitsbereich: 360°
Abstützbreite: 5,60 m
Standort: Chemnitz

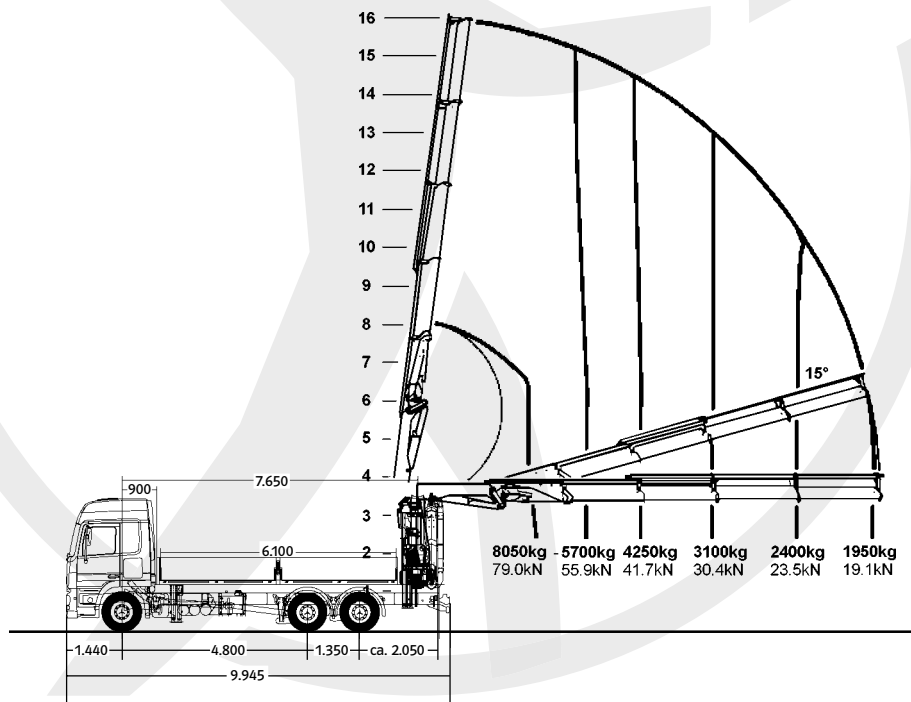

Ladekran	Seite	3	LK 15 T
----------	-------	---	---------

Nutzlast: 7,00 t
Pritschenlänge: 6,10 m
Breite: 2,50 m
Ladehöhe unbeladen: 1,30 m

Ladekran
Arbeitsbereich: 360°
Abstützbreite: 7,25 m
Standort: Stuttgart

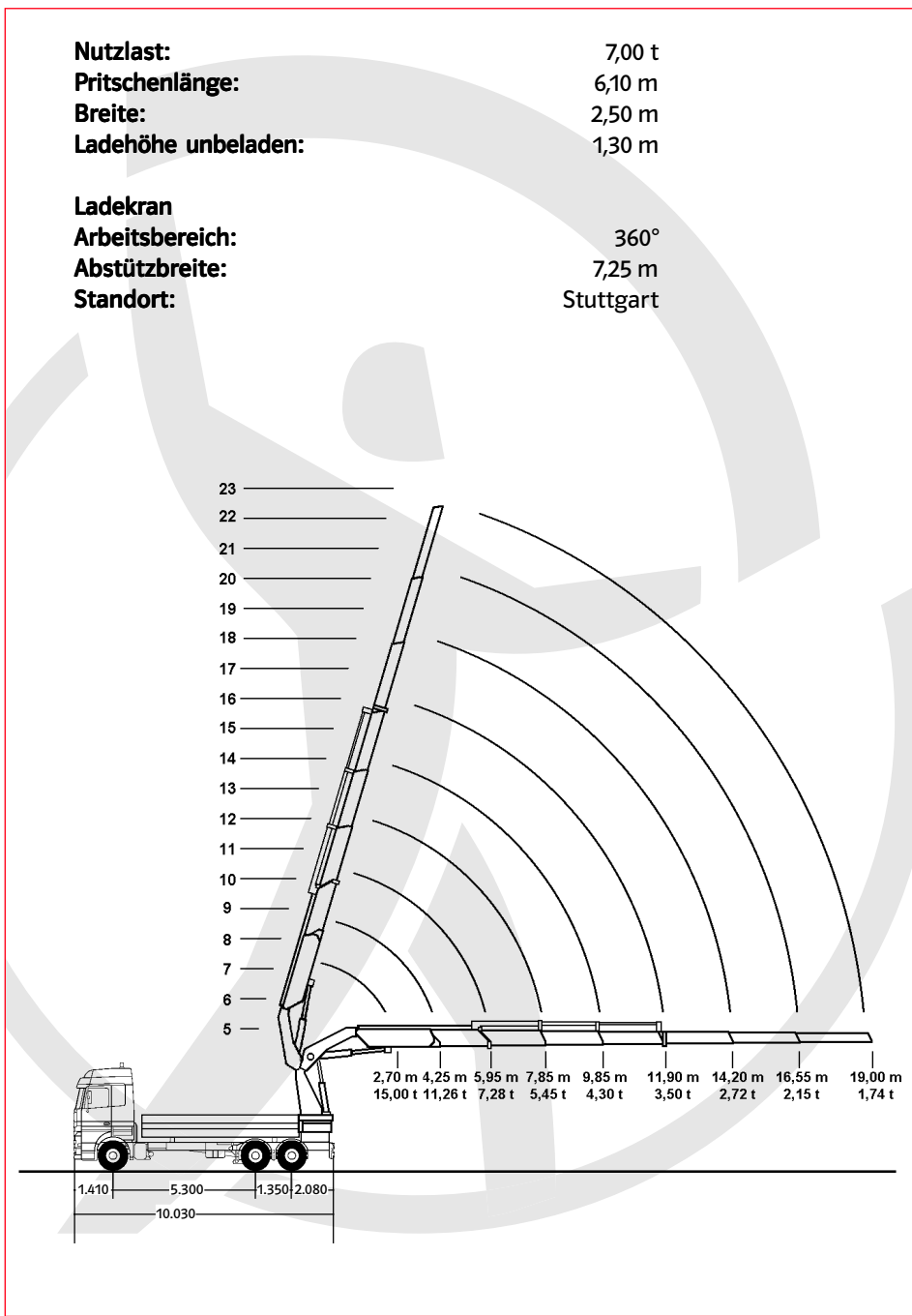



SCHOLPP
Der Systemdienstleister®



Nutzlast: ca. 7 t
Pritschenlänge: 4,5 m
Breite: 2,45 m
Ladehöhe unbeladen: ca. 1,40 m

Ladekran
Arbeitsbereich: 360°
Abstützbreite: 8,42 m
Standort: Stuttgart

Traglasten ohne Jib

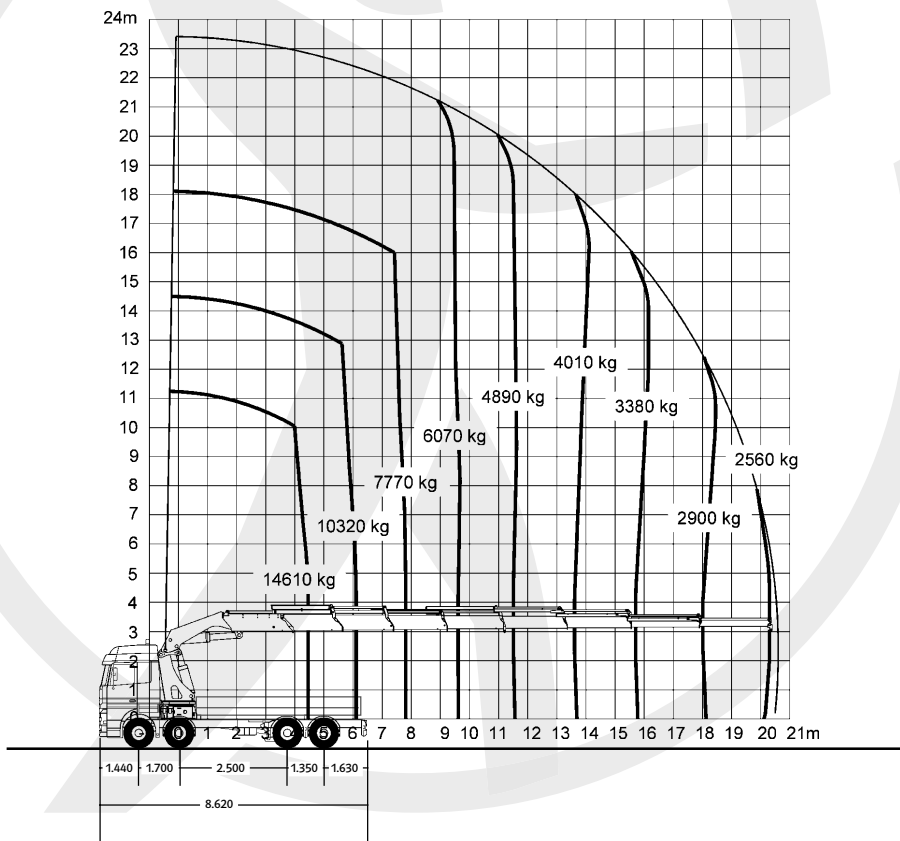

Nutzlast: ca. 7 t
Pritschenlänge: 4,5 m
Breite: 2,45 m
Ladehöhe unbeladen: ca. 1,40 m

Ladekran
Arbeitsbereich: 360°
Abstützbreite: 8,42 m
Standort: Stuttgart

Traglasten mit Jib

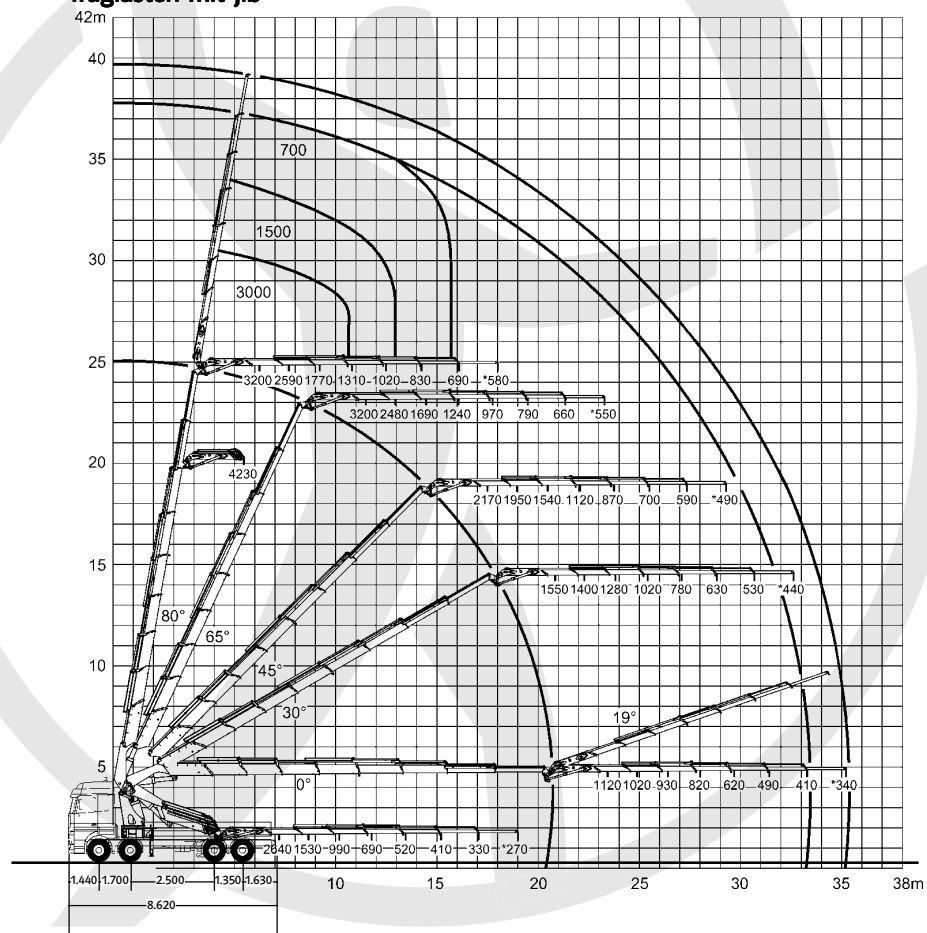

* Mit manuellen Verlängerungen

Nutzlast: ca.7 t
Pritschenlänge: 4,5 m
Breite: 2,45 m
Ladehöhe unbeladen: 1,35 m

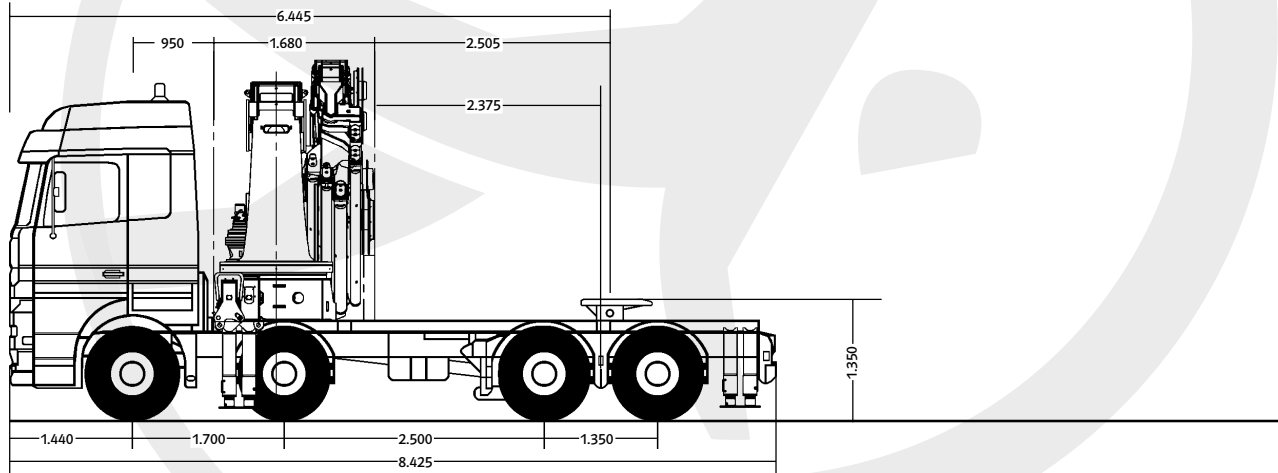

LK 15 T Thor

Seite

6

Ladekran



SCHOLPP
Der Systemdienstleister®

Infoline 01805 - 75 85 99

Ladekran	Seite	7	LK 16 T Herkules
----------	-------	---	------------------

Nutzlast: ca. 7 t
Pritschenlänge: 6,5 m
Breite: 2,45 m
Ladehöhe unbeladen: 1,35 m

Ladekran
Arbeitsbereich: 360°
Abstützbreite: 8,05 m
Standort: Chemnitz

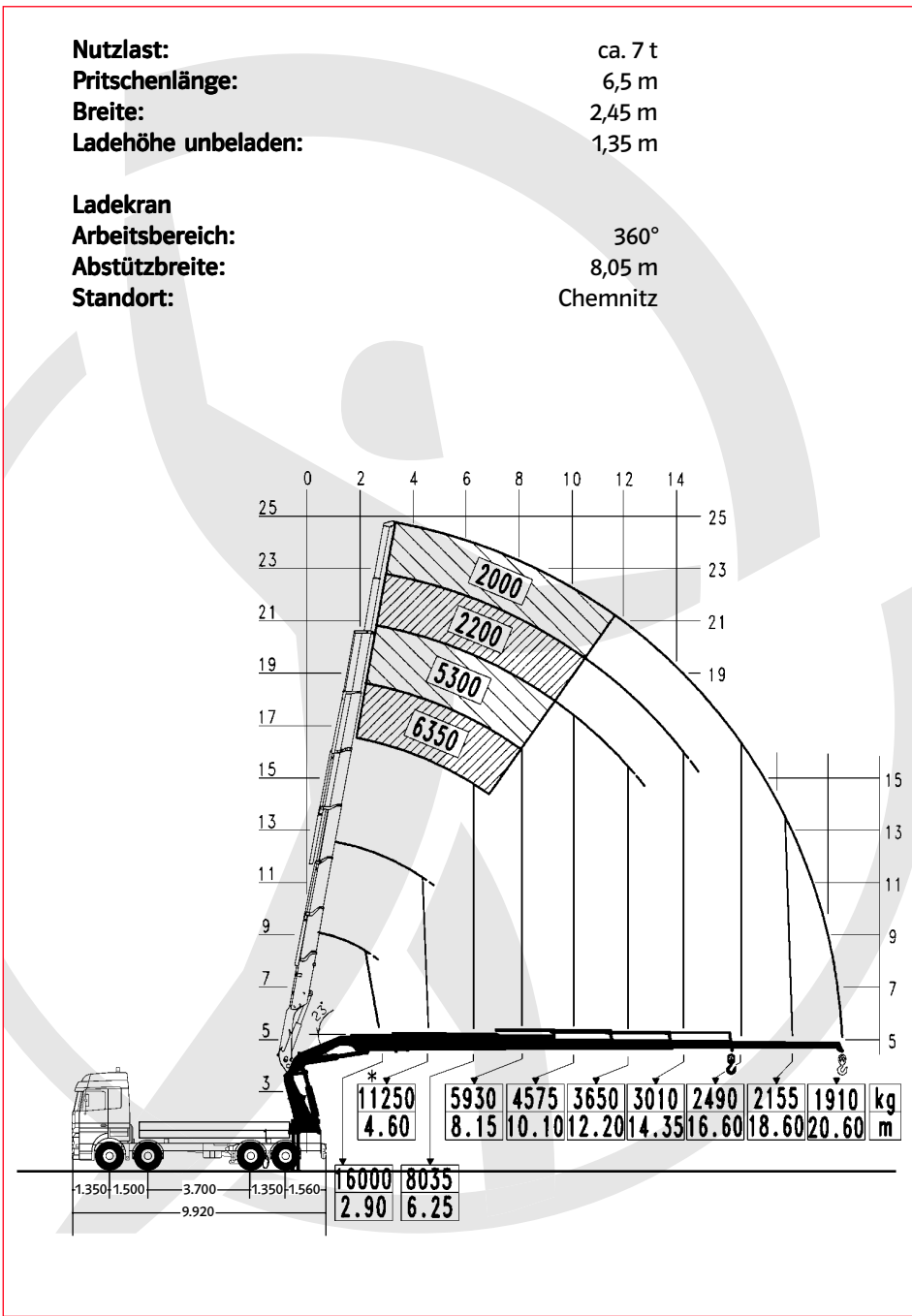



Nutzlast: ca. 30 t
Brückenlänge: 7,90 m, ausziehbar bis 11,90 m
Breite: 2,50 m
Ladehöhe unbeladen: ca. 0,95 m

Ladekran
Arbeitsbereich: 360°
Abstützbreite: 5,60 m
Standort: Chemnitz

